

twinprime



LAUFEN

Bathroom Culture since 1892  www.laufen.com



31232.1.004.221.1
2 handles basin mixer, swivel spout 150 mm, with pop-up waste
 2-Griff Waschtischmischer mit Schwenk-auslauf 150 mm, mit Ablaufventil
 Mélangeur 2 poignées à goulot orientable, saillie 150 mm, avec vidage
 Miscelatore per lavabo a 2 manopole, bocca di erogazione orientabile, sporgenza 150 mm, con piletta

31232.1.004.220.1
2 handles basin mixer, swivel spout 150 mm, without pop-up waste
 2-Griff Waschtischmischer mit Schwenk-auslauf 150 mm, ohne Ablaufventil
 Mélangeur 2 poignées à goulot orientable, saillie 150 mm, sans vidage
 Miscelatore per lavabo a 2 manopole, bocca di erogazione orientabile, sporgenza 150 mm, senza piletta

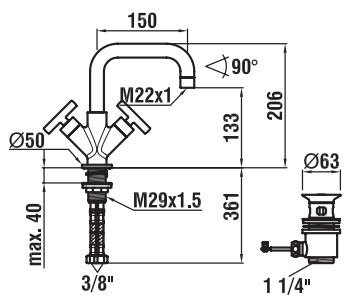

31232.1.004.231.1
2 handles basin mixer, swivel spout 175 mm, with pop-up waste
 2-Griff Waschtischmischer mit Schwenk-auslauf 175 mm, mit Ablaufventil
 Mélangeur 2 poignées à goulot orientable, saillie 175 mm, avec vidage
 Miscelatore per lavabo a 2 manopole, bocca di erogazione orientabile, sporgenza 175 mm, con piletta

31232.1.004.230.1
2 handles basin mixer, swivel spout 175 mm, without pop-up waste
 2-Griff Waschtischmischer mit Schwenk-auslauf 175 mm, ohne Ablaufventil
 Mélangeur 2 poignées à goulot orientable, saillie 175 mm, sans vidage
 Miscelatore per lavabo a 2 manopole, bocca di erogazione orientabile, sporgenza 175 mm, senza piletta

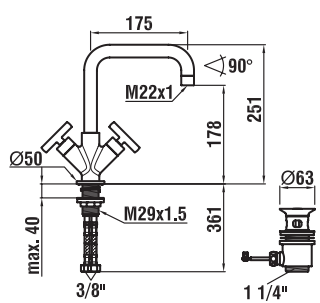

31232.1.004.241.1
2 handles basin mixer, swivel spout 225 mm, with pop-up waste
 2-Griff Waschtischmischer mit Schwenk-auslauf 225 mm, mit Ablaufventil
 Mélangeur 2 poignées à goulot orientable, saillie 225 mm, avec vidage
 Miscelatore per lavabo a 2 manopole, bocca di erogazione orientabile, sporgenza 225 mm, con piletta

35232.1.004.240.1
2 handles basin mixer, swivel spout 225 mm, without pop-up waste
 2-Griff Waschtischmischer mit Schwenk-auslauf 225 mm, ohne Ablaufventil
 Mélangeur 2 poignées à goulot orientable, saillie 225 mm, sans vidage
 Miscelatore per lavabo a 2 manopole, bocca di erogazione orientabile, sporgenza 225 mm, senza piletta

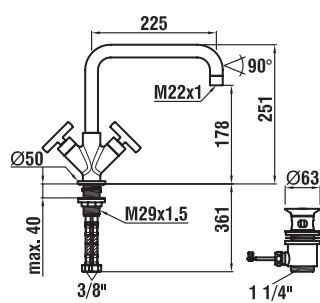

31232.1.004.211.1
2 handles basin mixer, swivel spout 135 mm, with pop-up waste
 2-Griff Waschtischmischer mit Schwenk-auslauf 135 mm, mit Ablaufventil
 Mélangeur 2 poignées à goulot orientable, saillie 135 mm, avec vidage
 Miscelatore per lavabo a 2 manopole, bocca di erogazione orientabile, sporgenza 135 mm, con piletta

31232.1.004.210.1
2 handles basin mixer, swivel spout 135 mm, without pop-up waste
 2-Griff Waschtischmischer mit Schwenk-auslauf 135 mm, ohne Ablaufventil
 Mélangeur 2 poignées à goulot orientable, saillie 135 mm, sans vidage
 Miscelatore per lavabo a 2 manopole, bocca di erogazione orientabile, sporgenza 135 mm, senza piletta

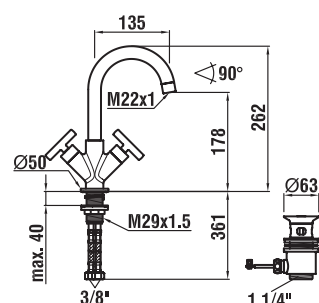

31232.1.004.201.1
2 handles basin mixer, swivel spout 170 mm, with pop-up waste
 2-Griff Waschtischmischer mit Schwenk-auslauf 170 mm, mit Ablaufventil
 Mélangeur 2 poignées à goulot orientable, saillie 170 mm, avec vidage
 Miscelatore per lavabo a 2 manopole, bocca di erogazione orientabile, sporgenza 170 mm, con piletta

31232.1.004.200.1
2 handles basin mixer, swivel spout 170 mm, without pop-up waste
 2-Griff Waschtischmischer mit Schwenk-auslauf 170 mm, ohne Ablaufventil
 Mélangeur 2 poignées à goulot orientable, saillie 170 mm, sans vidage
 Miscelatore per lavabo a 2 manopole, bocca di erogazione orientabile, sporgenza 170 mm, senza piletta

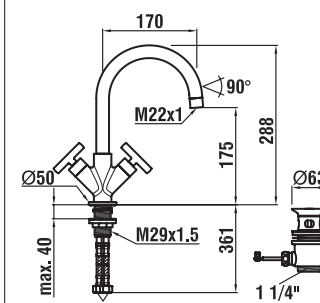

31232.6.004.120.1
Concealed 2 handles basin mixer, fixed spout 175 mm
 2-Griff UP-Waschtischmischer, Festauslauf 175 mm
 Mélangeur 2 poignées de lavabo mural encastré, goulot fixe, saillie 175 mm
 Miscelatore da incasso a 2 manopole, bocca di erogazione fissa 175 mm

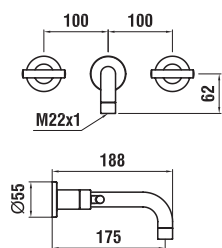

31232.6.004.130.1
Concealed 2 handles basin mixer, fixed spout 225 mm
 2-Griff UP-Waschtischmischer, Festauslauf 225 mm
 Mélangeur 2 poignées de lavabo mural encastré, goulot fixe, saillie 225 mm
 Miscelatore da incasso a 2 manopole, bocca di erogazione fissa 225 mm

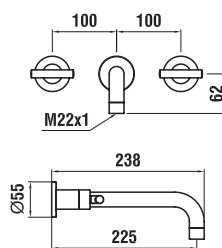

37698.2.000.100.1
Brass rough-in concealed set for concealed 2 handles basin mixer to be ordered separately
 Messing Bausatz-Vormontage für 2-Griff UP-Waschtischmischer, separat bestellbar
 Set de pré-montage en laiton à encastrer pour mélangeur 2 poignées de lavabo mural encastré, à commander séparément
 Set da incasso in ottone, per miscelatore da incasso a 2 manopole, da ordinarsi separatamente

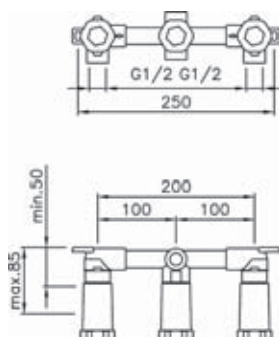

32232.5.004.284.1
5-holes roman tub filler, fixed spout 220 mm, on plate. Installation kit to be ordered separately.
 5-Loch Wannenfüllkombination, Auslauf 220 mm, auf Platte. Rohbauphase Elemente separat bestellbar.
 Garniture de remplissage de baignoire 5 trous goulot 220 mm, sur plaque.
 Set de montage à commander séparément.
 Rubinetteria per vasca a 5 fori, bocca fissa, 220 mm, con piano di copertura. Set di montaggio da ordinarsi separatamente.

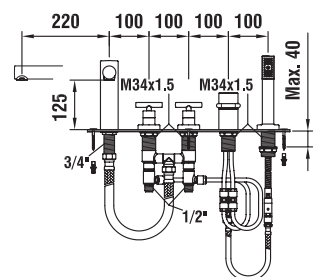

32232.5.004.282.1
5-holes roman tub filler, fixed spout 220 mm, without plate. Installation kit to be ordered separately.
 5-Loch Wannenfüllkombination, Auslauf 220 mm, ohne Platte. Rohbauphase Elemente separat bestellbar.
 Garniture de remplissage de baignoire 5 trous goulot 220 mm, sans plaque.
 Set de montage à commander séparément.
 Rubinetteria per vasca a 5 fori, bocca fissa, 220 mm, senza piano di copertura. Set di montaggio da ordinarsi separatamente.

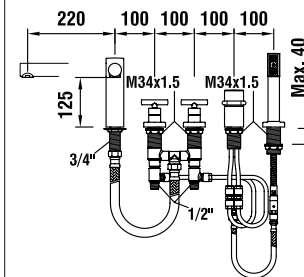



31232.3.004.231.1

3 holes basin mixer, swivel spout 175 mm, with pop-up waste

3-Loch Waschtischmischer mit Schwenkauslauf 175 mm, mit Ablaufventil
Mélangeur de lavabo 3 trous à goulot orientable, saillie 175 mm, avec vidage
Miscelatore per lavabo a 3 fori, bocca di erogazione orientabile 175 mm, con piletta

31232.3.004.230.1

3 holes basin mixer, swivel spout 175 mm, without pop-up waste

3-Loch Waschtischmischer mit Schwenkauslauf 175 mm, ohne Ablaufventil
Mélangeur de lavabo 3 trous à goulot orientable, saillie 175 mm, sans vidage
Miscelatore per lavabo a 3 fori, bocca di erogazione orientabile 175 mm, senza piletta

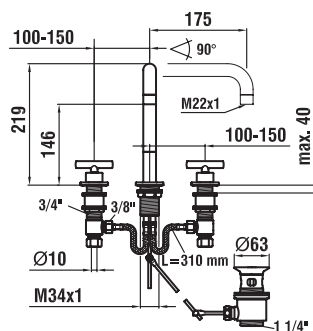

31232.3.004.241.1

3 holes basin mixer, swivel spout 225 mm, with pop-up waste

3-Loch Waschtischmischer mit Schwenkauslauf 225 mm, mit Ablaufventil
Mélangeur de lavabo 3 trous à goulot orientable, saillie 225 mm, avec vidage
Miscelatore per lavabo a 3 fori, bocca di erogazione orientabile 225 mm, con piletta

31232.3.004.240.1

3 holes basin mixer, swivel spout 225 mm, without pop-up waste

3-Loch Waschtischmischer mit Schwenkauslauf 225 mm, ohne Ablaufventil
Mélangeur de lavabo 3 trous à goulot orientable, saillie 225 mm, sans vidage
Miscelatore per lavabo a 3 fori, bocca di erogazione orientabile 225 mm, senza piletta

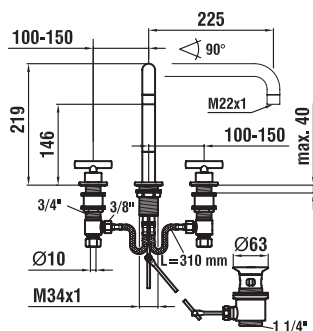

31232.3.004.201.1

3 holes basin mixer, swivel spout 170 mm, with pop-up waste

3-Loch Waschtischmischer mit Schwenkauslauf 170 mm, mit Ablaufventil
Mélangeur de lavabo 3 trous à goulot orientable, saillie 170 mm, avec vidage
Miscelatore per lavabo a 3 fori, bocca di erogazione orientabile 170 mm, con piletta

31232.3.004.200.1

3 holes basin mixer, swivel spout 170 mm, without pop-up waste

3-Loch Waschtischmischer mit Schwenkauslauf 170 mm, ohne Ablaufventil
Mélangeur de lavabo 3 trous à goulot orientable, saillie 170 mm, sans vidage
Miscelatore per lavabo a 3 fori, bocca di erogazione orientabile 170 mm, senza piletta

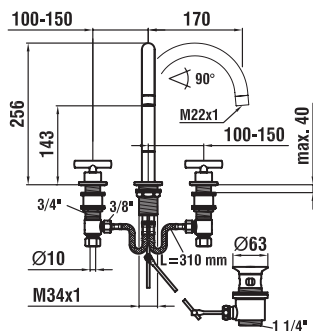

31632.3.004.222.1

Electronic basin mixer Tronic, swivel spout 175 mm, with pop-up waste

Elektronischer Waschtischmischer Tronic, Schwenkauslauf 175 mm, mit Ablaufventil
Mélangeur de lavabo électronique Tronic à goulot orientable, saillie 175 mm, avec vidage
Miscelatore per lavabo elettronico Tronic, bocca di erogazione orientabile 175 mm, con piletta

31632.4.004.222.1

Electronic basin mixer Tronic, swivel spout 175 mm, without pop-up waste

Elektronischer Waschtischmischer Tronic, Schwenkauslauf 175 mm, ohne Ablaufventil
Mélangeur de lavabo électronique Tronic à goulot orientable, saillie 175 mm, sans vidage
Miscelatore per lavabo elettronico Tronic, bocca di erogazione orientabile 175 mm, senza piletta

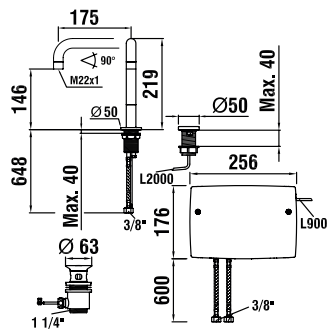

34232.1.004.111.1

2 handles bidet mixer, fixed spout 83 mm, with pop-up waste

2-Griff Bidetmischer, Festauslauf 83 mm, mit Ablaufventil
Mélangeur 2 poignées de bidet à goulot fixe 83 mm, avec vidage
Miscelatore per bidet a 2 manopole, bocca di erogazione fissa 83 mm, con piletta

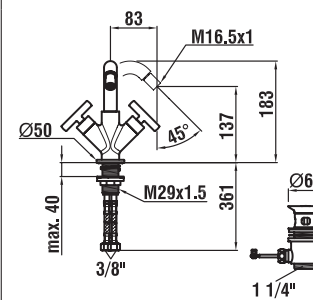

32232.4.004.284.1

4-holes roman tub filler without spout, for external water inlet, on plate.

Installation kit to be ordered separately.
4-Loch Wannenfüllkombination ohne Auslauf, für externen Wassereinlauf, auf Platte. Rohbauphase Elemente separat bestellbar.
Garniture de remplissage de baignoire 4 trous sans goulot, pour entrée d'eau externe, sur plaque. Set de montage à commander séparément.
Rubinetteria per vasca a 4 fori, per erogazione esterna dell'acqua, con piano di copertura. Set di montaggio da ordinarsi separatamente.

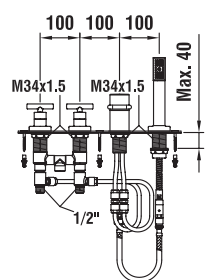

32232.4.004.282.1

4-holes roman tub filler without spout, for external water inlet, without plate.

Installation kit to be ordered separately.
4-Loch Wannenfüllkombination ohne Auslauf, für externen Wassereinlauf, ohne Platte. Rohbauphase Elemente separat bestellbar.
Garniture de remplissage de baignoire 4 trous sans goulot, pour entrée d'eau externe, sans plaque. Set de montage à commander séparément.
Rubinetteria per vasca a 4 fori, per erogazione esterna dell'acqua, senza piano di copertura. Set di montaggio da ordinarsi separatamente.

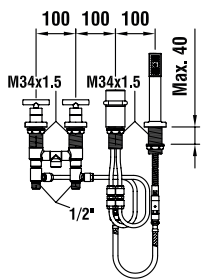

32132.1.004.130.1

Column bath mixer, spout 220 mm, maximum height 780 mm, without technical bloc, cartridge Ecototal

Standsäulen-Bademischer, Ausladung 220 mm, max. Höhe 780 mm, ohne Rohbaukörper, Patrone Ecototal
Mitigeur de bain sur colonne, saillie 220 mm, hauteur max 780 mm, sans bloc technique, cartouche Ecototal
Miscelatore per bagno a colonna, sporgenza 220 mm, altezza max 780 mm, senza base di fissaggio, cartuccia Ecototal

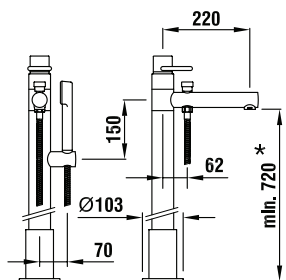

37098.5.000.000.1

Technical bloc for column bath mixer

Rohbaukörper zu Standsäulen-Bademischer
Bloc technique pour mitigeur de bain sur colonne
Base di fissaggio per miscelatore per bagno a colonna

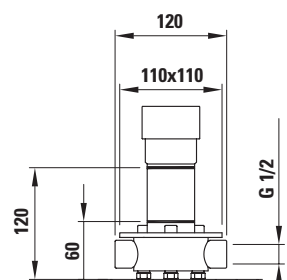

38332.2.004.300.1

Soap dispenser, chrome

Seifenspender, Chrom
Distributeur de savon, chrome
Distributore di sapone, cromo

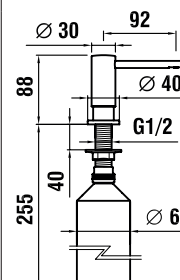

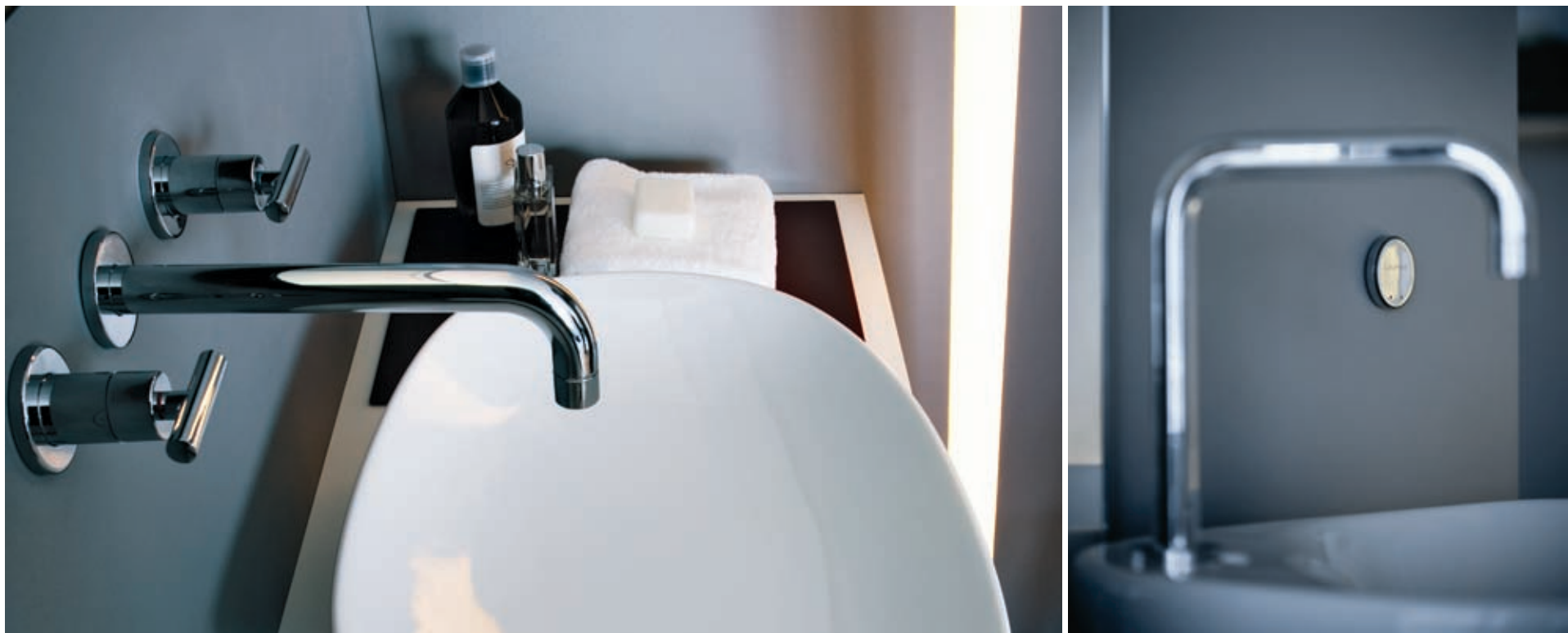

AVANT-GARDE BATHROOM FAUCETS

LAUFEN presents an extension of his faucet line twinprime in an unadorned geometrical design language based on straight lines, circles and curves. It is ideal for avant-garde bathrooms that focus on essentials.

Particularly successful details are the linear two-wing levers that can be gripped easily and firmly, and blend perfectly with the design of the outlets.

The faucets can also be optionally regulated by the electronic control twinprime tronic that can be mounted either on the wall or on a furniture element.

Planners are thus given the freedom to create high quality architectural scenarios or customised ergonomic solutions. The existing twinprime collection has been extended to include one two-lever and one three-hole washbasin mixer with a curved outlet, and one concealed washbasin mixer.

A two-lever bidet mixer and four- or five-hole bathtub filling combination have also been added to the successful twinprime faucet line.

Mit einer schnörkellosen, geometrischen Formensprache aus Gerade, Kreis und Bogen präsentiert LAUFEN eine Erweiterung der Armaturenlinie twinprime. Diese eignet sich besonders für avantgardistische Badezimmer, in denen Wert auf das Wesentliche gelegt wird.

Ein besonders gelungenes Detail sind die geradlinigen, zweiflügeligen Griffhebel, die sich einfach und sicher greifen lassen und perfekt mit dem Design der Ausläufe harmonieren.

Auf Wunsch können die Armaturen auch über die elektronische Bedieneinheit twinprime tronic gesteuert werden, die sowohl auf dem Waschtisch, als auch auf der Wand oder auf einem Möbelement platziert werden kann. Damit eröffnen sich Freiheiten für hochwertige architektonische Inszenierungen oder massgeschneiderte ergonomische Lösungen.

Das bestehende twinprime Sortiment wird ergänzt um einen Zwei-Griff- und ein 3-Loch-Waschtischmischer mit gebogenem Auslauf sowie einem Unterputz-Waschtischmischer. Ebenso erweitert ein Zwei-Griff-Bidetmischer und eine 4 und 5-Loch-Wannenfüllkombination das erfolgreiche Sortiment der Armaturenserie twinprime.

LAUFEN présente une extension de sa ligne de robinetteries twinprime qui se caractérise par des formes géométriques sans fioritures toutes en lignes droites, cercles et arcs. Elle est particulièrement adaptée aux salles de bains de style avant-gardiste qui mettent l'accent sur l'essentiel.

Détail particulièrement réussi, les robinets à deux ailettes à lignes droites garantissent une prise en main aisée et fiable tout en étant parfaitement assortis au design des becs.

Sur demande, la robinetterie se pilote via l'unité de commande électronique twinprime tronic qui peut être installée sur le lavabo, le mur ou encore un élément du mobilier.

Il en résulte de grandes marges de manœuvre pour des mises en scène architecturales de qualité ou des solutions ergonomiques taillées sur mesure.

L'assortiment twinprime existant est complété par un mitigeur de lavabo à deux poignées et à 3 trous avec un bec courbe ainsi qu'un mitigeur encastré. Un mitigeur de bidet à deux poignées et une garniture de remplissage de baignoire 4 et 5 trous élargissent la vaste palette de la série d'armatures twinprime qui connaît un franc succès.

La linea rubinetti Twinprime di Laufen, caratterizzata da un linguaggio formale sobrio e geometrico, basato su linee rette, cerchi e curve viene ampliata. Twinprime trova la sua massima espressione nei bagni avanguardistici che puntano sull'essenzialità.

Un dettaglio degno di nota sono le maniglie lineari a doppia aletta, facili e sicure da impugnare, che si abbinano perfettamente al design delle bocche di erogazione.

Su richiesta, i rubinetti possono essere azionati anche tramite il comando elettronico twinprime tronic che può essere posizionato sia sul lavabo che sulla parete o su un mobile.

Tali funzionalità consentono di creare ambienti bagno dal pregiato valore architettonico o soluzioni ergonomiche su misura. L'attuale gamma twinprime si arricchisce di un miscelatore da lavabo a due manopole e tre fori con bocca di erogazione arcuata e un miscelatore da lavabo ad incasso.

A questa fortunata serie di rubinetti twinprime si aggiunge anche un miscelatore da bidet a due manopole e una rubinetteria per vasca a 4 e 5 fori.